

SPAWN MOMENTUM PRO

- UPUTSTVO ZA UPOTREBU -

PS3/PS4/PC/XBOX ONE – MOMENTUM PRO

1. Opis:

PS3/PS4/PC/XBOX ONE/SWITCH – Momentum Pro žični trkački volan je dizajniran za PLAYSTATION3, PLAYSTATION4, PC, XBOX ONE, XBOX Series X, XBOX Series S i SWITCH. Kompatibilan sa popularnim trkačkim igrama za PS3, PS4, PC, XBOX ONE, XBOX Series X, XBOX Series S and SWITCH. Ugrađeni dvostruki motori za pravi potpuni osećaj trkačke vibracije tokom igranja (ukoliko igranje igre podržava funkciju vibracije). Oblik je dizajniran prema volanima trkačkih automobila i u skladu sa ljudskom ergonomijom; nećete se osećati umorno čak i ako ga koristite satima. To čini igru još realističnijom, okretnijom i zanimljivijom.

2. Karakteristike:

2.1 Pritisnite MODE dugme na PS3/PS4/XBOX ONE konzoli i pokrenite podešavanja.

2.2 Korišćenje volana na računaru moguće je na PC-ju koji podržava OS Windows Vista/7/8/10/11

2.3 U X-INPUT ili D-INPUT režimu (podrazumevan je režim X-INPUT) pritisnite dugme MODE na 3 sekunde kako bi se prebacili između ova 2 režima rada.

2.4 Četiri pojedinačna tastera za smernice, podržavaju unos u 8 smerova: GORE, DOLE, LEVO, DESNO I ulaz pod uglom od 45°.

2.5 13 tastera za unos : X/2/A/B , Krug/3/B/A , Trougao/4/Y/X , Kvadrat/1/X/Y , R1/6/RB/R , R2/8/RT/ZR L1/5/LB/L , L2/7/LT/ZL/OPTIONS/10/Menu/+, SHARE/9/View /-, L3/11/SL R3/12/SR i SHARE dugme  pogotovo za novu XB X konzolu.

2.6 Sa programabilnim tasterima: levo krilo, desno krilo, nožno ubrzanje, nožna kočnica, L3, R3, ručni menjač.

2.7 Za rad sa konzolama PS4/XBOX ONE/Xbox Series X/Xbox series S potreban je originalan kontroler.

2.8 Točak sa opcionim prekidačem za rotaciju između 270 i 900 stepeni.

2.9 Sa 3,5m izlazom za slušalice podržava ćaskanje na PS4/XB1/XB S X/XB S S konzoli tokom igranja (kada povežete ručni menjač u režimu za volan, samo PS4 ima uslugu za ćaskanje na mreži)

2.10 Ugao rotacije se može slobodno podesiti u režimu rotacije od 900 stepeni (ugao podešavanja treba da bude iznad 60 stepeni).

2.11 Radni napon: USB 5V; Radna struja: 80 mA (bez vibracija), Manje od 160 mA (pod vibracijom); Manje od 500 mA kada radite sa originalnim kontrolerom.

2.12 Sa metalnom nožnom pedalom sa funkcijom kvačila i kočnicom

2.13. Volan sa 3 stepena podešavanja osetljivosti u programabilnom režimu, VISOK/HIGH, SREDNJI/MIDDLE, NISKI/LOW, podrazumevan je NISKI/LOW u PC režimu, na ostalim uređajima, SREDNJI/MIDDLE nivo je podrazumevan.

2.14 Povežite menjač, funkcija vibracije je podržana samo na PC-ju, na konzolama (PS4/XB1/Switch) vibracija nije podržana.

Napomena: Režim za volan (Wheel) će biti aktiviran kad se povežete sa menjačem, isključite ga i volan će se automatski prebaciti u režim rada kontrolera. Menjač funkcioniše samo u režimu za volan (Wheel mode) i podešavanje za igre treba da bude podešeno kao Manual (MT)

3. Raspored tastera:

1. Prednji panel:

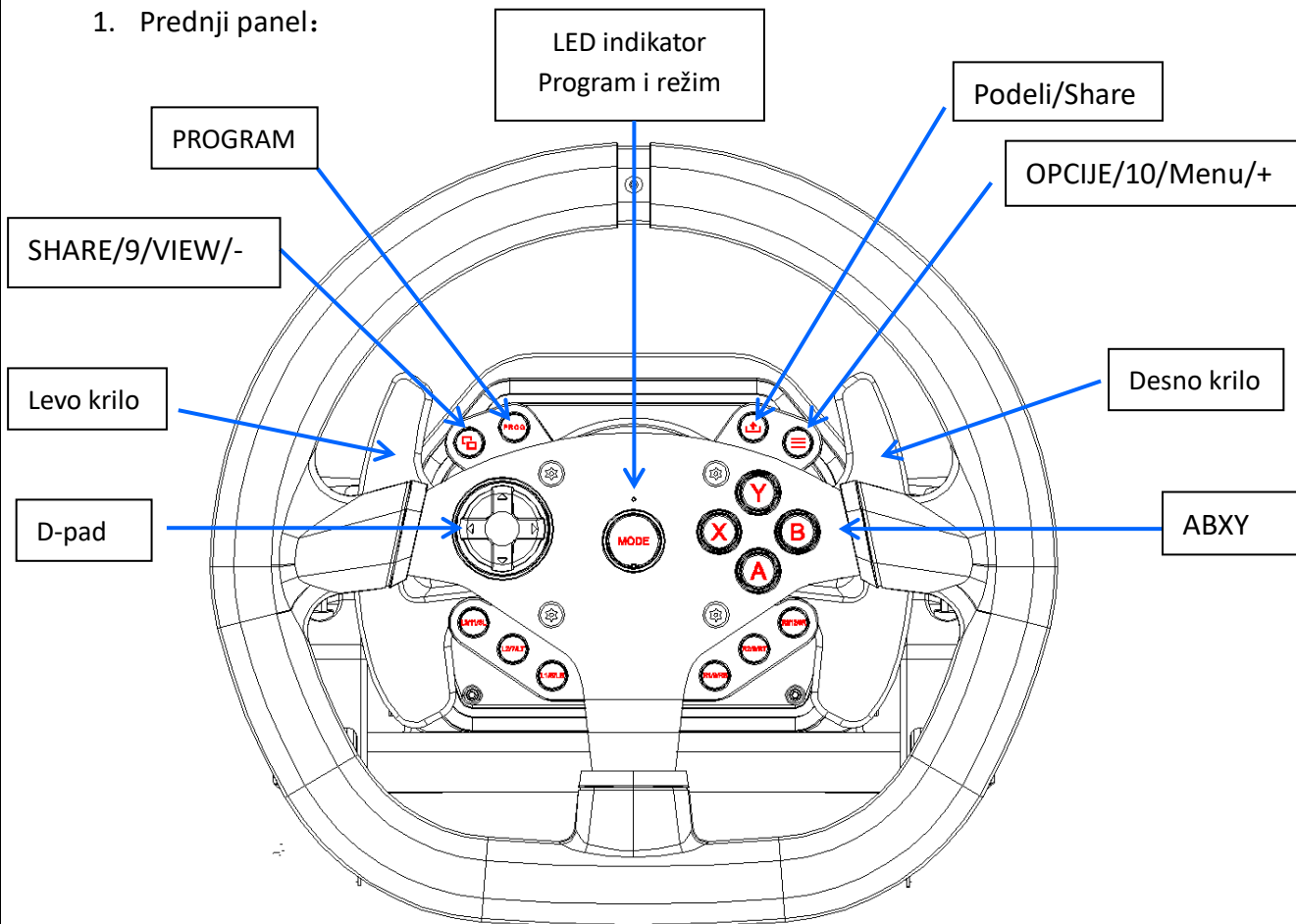

3.2 Zadnji panel:

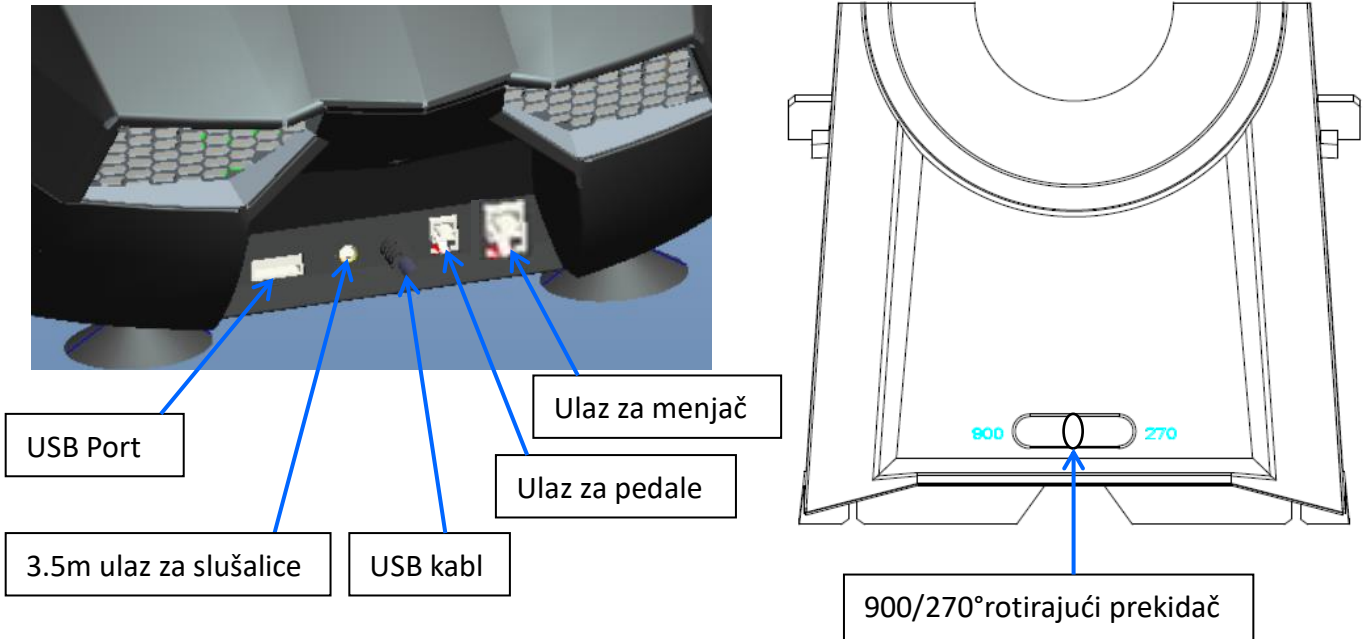

3.3 Menjač:

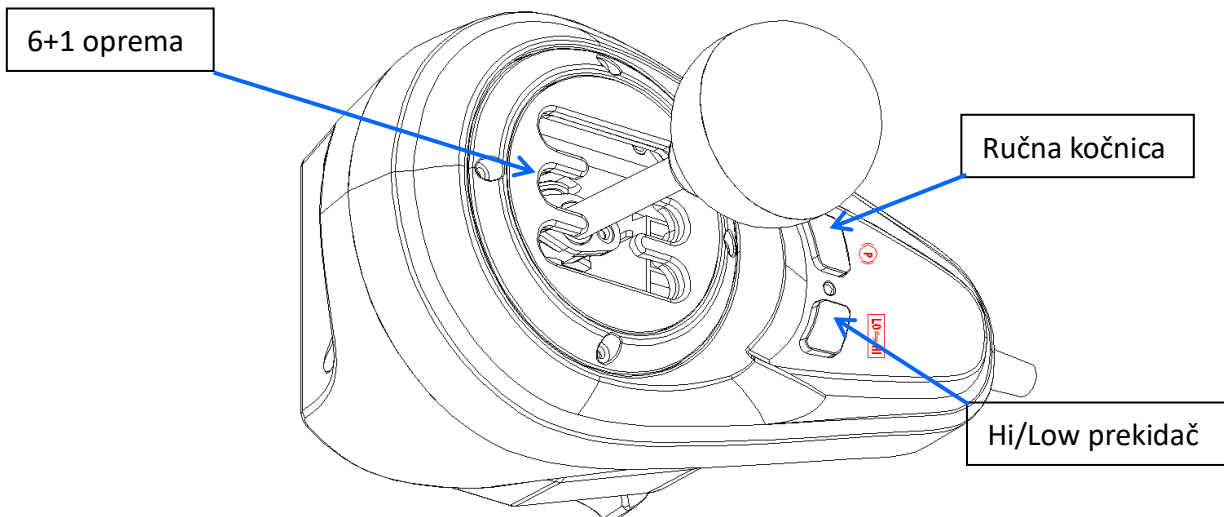

3.4 Tabela komunikacije tastera:

Tip tastera	PS3	PS4	Xbox One	PC(X-INPUT)	PC(D-INPUT)	PC (wheel mode)	SWITCH
Akcioni tasteri	X	X	A	A	3	3	B
	○	○	B	B	2	2	A
	□	□	X	X	4	4	Y
	△	△	Y	Y	1	1	X
	R1	R1	RB	RB	6	6	R
	L1	L1	LB	LB	5	5	L
	R2	R2	RT	RT	8	8	ZR
	L2	L2	LT	LT	7	7	ZL
	R3	R3	SR	SR	12	12	R
D-Pad	GORE	GORE	GORE	GORE	GORE	GORE	GORE
	DOLE	DOLE	DOLE	DOLE	DOLE	DOLE	DOLE
	LEVO	LEVO	LEVO	LEVO	LEVO	LEVO	LEVO
	DESNO	DESNO	DESNO	DESNO	DESNO	DESNO	DESNO
Funkcija	START	OPCIJE	MENI	START	10	10	+
	IZABERI	PODELI	POGLEDAJ	BACK	9	9	-
			Taster PODELI (XBOX ONE X)				
Rotacija	LX	LX	←/→	←/→	←/→	←/→	LX
Levo krilo	L2	L1	LB	LB	7	14	L
Desno krilo	R2	R1	RB	RB	8	15	R
L-pedala	□	KVAČILO	KVAČILO	LT	Y-	Y-	X
M-pedala	□	L2	LT	LT	Y-	RZ	B
R-pedala	X	R2	RT	RT	Y+	Z	A
REŽIM	REŽIM	REŽIM	X-Vodič	X-Vodič	REŽIM	13	REŽIM
PROGRAM	Dodeli taster	Dodeli taster	Dodeli taster	Dodeli taster	Dodeli taster	Dodeli taster	Dodeli taster
RUČNI MENJAČ	L1	1	1			17	L
	R1	2	2			18	R
	L1	3	3			19	L
	R1	4	4			20	R
	L1	5	5			21	L
	R1	6	6			22	R
	△	R	R			23	X
	□	LO-HI	LO-HI			24	Y
	○	RUČNA KOČNICA	RUČNA KOČNICA			16	A

SPAWN MOMENTUM PRO

4. FUNKCIJE:

4.1 Funkcije programa (sa memorijom):

4.1.1 Uvod:

4.1.1.1 Program tasteri: □/1/X/Y,○/3/B/A,△/4/Y/X,X/2/A/B,L1/5/LB/,L2/7/LT/,R1/6/RB/,R2/8/RT

4.1.1.2 Programabilni tasteri: Levo krill-Wing(L2/7/LB) i desno krilo, R-Wing(R2/8/RB), Gas (X/2/Y+), Kočnica (□/1/Y-), L3/11/SL,R3/12/SR, Menjač

4.1.2 Podešavanje programa:

4.1.2.1 Pritisnite "PROG" taster, CRVENO LED brzo treperi.

4.1.2.2 Pritisnite programabilni taster, CRVENO LED polako treperi.

4.1.3.3 Pritisnite Program source button, CRVENO LED solidno svetlo da završi svoj program.

4.1.3 Očistite pojedinačni program:

4.1.3.1 Pritisnite "PROG" taster, CRVENO LED treperi brzo.

4.1.3.2 Pritisnite programabilni taster, CRVENO LED treperi polako.

4.1.3.3 Pritisnite *Program source button*, CRVENO LED solidno svetlo da izbriše program.

4.1.4 Brisanje svih programa:

4.1.4.1 Pritisnite "PROG" taster, CRVENO LED brzo treperi.

4.1.4.2 Pritisnite OPTIONS/10/MENU/+ tastere na 4s, CRVENO LED solidno svetlo, sve programirane funkcije tastera su obrisane.

Napomena: Programske postavke će biti sačuvane nakon isključivanja

4.1.5 Zatvori program

4.1.5.1 Pritisnite "PROG" taster, CRVENO LED brzo treperi, pritisnite "PROG" ponovo za izlazak, prethodna postavka se ne menja.

4.1.5.2 Pritisnite "PROG" taster, CRVENO LED brzo treperi, program će automatski izaći ako ne bude bilo kakve radnje u roku od 10 sekundi.

4.2 Set osetljivosti

4.2.1 Pritisnite "PROG" taster, CRVENO LED brzo treperi

4.2.2 Pritisnite D-pad levo ili desno kako bi podesili osetljivost na sredinu. CRVENO LED solidno svetlo svetli.

4.2.3 Pritisnite "PROG", CRVENO LED brzo treperi

4.2.4 Pritisnite D-pad UP kako bi podesili osetljivost na najviši nivo HIGH, CRVENO LED SVETLO svetli solidno za uspešno podešavanje.

4.2.5 Pritisnite "PROG", CRVENO LED svetlo brzo

4.2.6 Pritisnite D-pad Down kako bi podesili nivo osetljivosti na najniže LOW, CRVENO LED solidno svetlo za uspešno podešavanje.

4.2.7 Pritisnite OPTIONS/10/MENU/+ tastere na 4s, CRVENO LED solidno svetlo kako bi obrisali sva podešavanja tastera i osetljivost vratili na podrazumevani mod.

SPAWN MOMENTUM PRO

4.3 U režimu rotacije od 900° za podešavanje maksimalnog ugla:

- 4.3.1 Pomerite dugme za prebacivanje SHIFT na položaj od 900°.
- 4.3.2 Pritisnite "PROG" taster, CRVENO LED brzo treperi.
- 4.3.3 Okrenite volan Desno/Levo pod uglom od preko 60° (bilo koji ugao veći od 60°)
- 4.3.4 Pritisnite "OPTIONS/10/MENU/+" taster, LED solidno svetlo, okrenuti ugao je postavljen kao maksimalni ugao.
- 4.3.5 Brisanje podešenog ugla: a. Pritisnite "PROG" taster, CRVENO LED brzo treperi, pritisnite OPTIONS/10/MENU/+ tastere na 4s za brisanje podešavanja ugla; b. Pritisnite "PROG" taster CRVENO LED brzo treperi, okrenite volan od centra u levo/desno do 900° (podrazumevani maksimum), pritisnite "OPTIONS/10/MENU/+" tastere, LED solidno svetlo kako bi se vratili na podrazumevani ugao od 900°.

4.4 Kalibracija:

- 4.4.1 Podesite taster za rotaciju na poziciju "270", zatim pritisnite "L1+L2+R1+R2" tastere, LED treperi brzo.
- 4.4.2 Okrenite volan u levo do kraja, LED treperi polako, zatim pomerite volan u desno do kraja, LED treperi polako, zatim ga vratite u centralnu poziciju, LED treperi brzo.
- 4.4.3 Zatim, pritisnite stopalom desnu pedal do kraja, srednju pedal do kraja i levu pedal do kraja.
- 4.4.4 Kada LED svetlo treperi polako, pritisnite OPTIONS taster, LED solidno svetli kako bi završili kalibraciju.

4.5 Pedale (3 pedale):

- 4.5.1 Pedali sa funkcijom kvačila potrebna je podrška za igre.
- 4.5.2 Leva pedala je kvačilo, srednja je kočnica, Desna pedala je gas.
- 4.5.3 Ukoliko u igri nije potrebno kvačilo, pedala za kvačilo nema funkciju ili mozda kao pedala za kočnicu.
- 4.5.4 U igri koja podržava funkciju kvačila, ako spustite pedal kvačila (bez otpuštanja), zatim pedale kočnica i gas, auto se neće moći voziti.

4.6 Menjač:

- 4.6.1 Povežite menjač, režim je kao za volan Wheel mode, i potrebna je podrška za igre
- 4.6.2 Levi LO-HO taster za prebacivanje brzine na brzo/sporo (High/Low), ukoliko pritisnete taster jednom, menjač na 1. 2. 3. 4. 5. 6. R će biti podešen na brzo, a na 7.8.9.10.11.12. R, obrnuto. Ukoliko je velika brzina LED svetlo na menjaču će svetleti solidno crveno, indikator niske brzine će biti isključen.
- 4.6.3 Prekidaču za visoku/nisku brzinu potrebna je podrška za igru.
- 4.6.4 Desno dugme prekidača je  dugme za funkciju ručne kočnice, pritisnite ga za pokretanje ove funkcije, otpustite kao zaustavite ovu funkciju (potrebna je podrška za igru).
- 4.6.5 Pritisnite menjač dole i zadržite da biste prebacili na 6 kao funkciju R (rikverc).

5. Platforme:

5.1 PS3:

- 5.1.1 Povežite volan sa PS3 konzolom; i povežite pedal sa volanom, uključite PS3 konzolu.
- 5.1.2 LED indikator aktivnog kanala će se upaliti kada se veza automatski završi.
- 5.1.3 Zatim možete startovati igru.

SPAWN MOMENTUM PRO

5.1.4 Tokom igranja PS3 igre, pritisnite taster MODE jednom da uđete u XBM prozor, pritisnite i držite dugme MODE na 2s kako bi ušli u MENU za podešavanje.

5.1.5 Volan će biti u WHEEL režimu kada povežete ručni menjač, vibracija i ćaskanje neće funkcionisati pod ovim režimom.

Napomena: PS3 igre ne podržavaju 6+1 funkciju menjača, bolje je ne povezivati je kako biste izbegli funkciju vibracije

5.2 PS4:

5.2.1 Povežite volan sa PS4 konzolom; i povežite pedalu sa volanom. Uključite PS4 konzolu.

5.2.2 Povežite volan sa originalnim PS4 kontrolerom pomoću USB kabela, smatrajte kontroler ključem za uspostavljanje veze između kontrolera i volana (kontroler mora biti isključen)

5.2.3 Nakon uspostavljanja veze, CRVENA LED lampica svetli, pritisnite dugme Wheel MODE, tada možete započeti igru ili dalja podešavanja.

5.2.4 Tokom PS4 igre, pritisnite dugme MODE jednom da uđete u XBM prozor, pritisnite dugme MODE na 1s u prozor za isključenje.

5.2.5 Volan će biti u režimu WHEEL kada povežete ručni menjač, i treba mu podrška za funkciju ručne promene stepena prenosa, vibracija neće funkcionisati u ovom režimu Wheel.

5.3 XBOX 360: not supported

5.4 XBOX ONE:

5.4.1 Povežite volan sa XBOX ONE konzolom; i povežite pedalu sa volanom, uključite konzolu XBOX ONE.

5.4.2 Povežite volan sa originalnim XBOX ONE kontrolerom pomoću USB kabela; smatrajte kontroler ključem za uspostavljanje veze između konzole i volana (kontroler mora biti isključen)

5.4.3 Nakon uspostavljanja veze, CRVENA LED lampica na volanu svetli, a LED indikator na kontroleru je takođe uključen. Zatim možete započeti igru

5.4.4 Tokom XBOX ONE igranja, pritisnite dugme MODE da uđete u glavni meni, pritisnite dugme MODE 1s u meniju za podešavanje isključivanja

Napomena: Kontroler ne mora da bude originalni XB1 kontroler; može biti licencirani kontroler drugog proizvođača

5.4.5 U glavnom meniju pritisnite dugme Y na stranici za brzu pretragu

5.4.6 Volan će biti u režimu WHEEL kada povežete ručni menjač, vibracija i ćaskanje neće funkcionisati, u ovom režimu

5.5 PC: (Povežite se sa menjačem samo sa režimom Wheel, bez X-input režima)

5.5.1 Režim X-INPUT: (bez povezivanja menjača)

5.5.1.1 Kad je uključeno podešen je podrazumevani režim, CRVENO LED svetlo svetli.

5.5.1.2 Pritisnite i držite MODE 3s, kako bi prešli na D-input, CRVENA LED trepće neprekidno, a zatim pritisnite dugme MODE još 3s, kako bi ponovo ušli u režim X-unos.

5.5.2 D-INPUT režim instalacija drajvera:

5.5.2.1 Pokrenite Windows Vista/7/8/10 i stavite CD u CD-ROM. Dvapat kliknite na SETUP i pratite uputstva na ekranu da biste dovršili instalaciju drajvera.

5.5.2.2 Povežite volan sa računarom → Start → Control panel → Device and printers → kliknite desnim tasterom miša na uređaj i štampač → Game controller → Properties

5.5.3 Test:

5.5.3.1 Uđite na stranicu za testiranje da biste testirali tastere i funkcije osovine.

5.5.3.2 Uđite na stranu **Calibration** kako bi kalibrisali osu.

5.5.3.3 Uđite u stranu **Vibration** kako bi testirali osovinu i pedale.

5.5.4 Deinstalacija drajvera:

5.5.4.1 Start → **Control Panel** → **programs/Function**

5.5.4.2 Pronađite drajver koji želite da uklonite u interfejsu **“current installed programs”**. Kliknite na **“Remove”** i pratite uputstva kako bi ih uspešno uklonili.

5.6 SWITCH:

5.6.1 Priključite volan USB kablom sa SWITCH konzolom, Uključite SWITCH konzolu.

5.6.2 Ili koristite konvertor kabl tipa C, direktno priključite volan sa SWITCH konzolom

5.6.3 CRVENI LED indikator će biti stalno uključen kada se poveže, konzola će označiti kanal za pokretanje igre ili za podešavanja.

5.6.4 Pritisnite tastere **“SHARE/9/VIEV/-”** i **“OPTIONS/10/MENU/+”** da biste snimili ekran

5.6.5 Volan će biti u režimu WHEEL kada povežete ručni menjač, vibracija i ćaskanje neće funkcionisati u ovom Wheel režimu.

5.7 XBOX Series X:

5.7.6 when connect the hand gear shifter, wheel mode will be as racing mode automatically, the vibration and headset function will be not support

5.7.1 Povežite pedalu i ručni menjač sa volanom, povežite originalni XBOX Series X kontroler sa volanom pomoću USB-C kabla (kontroler treba isključiti)

5.7.2 Uključite XBOX Series X, povežite volan sa XBOX Series X konzolom

5.7.3 LED indikator volana će svetleti stalno nakon pravilnog povezivanja (LED indikator XBOX Series X kontrolera takođe stalno svetli)

5.7.4 Tokom rada kratko pritisnite dugme HOME na volanu jednom za povratak na glavni ekran, pritisnite dugme HOME 1s na ekranu za podešavanja.

5.7.5 Pritisnite dugme Y jednom na stranici za brzu pretragu ispod glavnog ekrana

5.7.6 Kada povežete ručni menjač, režim točkova će automatski biti kao Racing režim, vibracija i funkcija slušalica neće biti podržane.

5.8 XBOX Series S:

5.8.1 Povežite pedalu i ručni menjač sa volanom, povežite originalni XBOX Series S kontroler sa volanom pomoću USB-C kabla (kontroler treba isključiti)

5.8.2 Pover ON XBOX Series S, povežite volan sa konzolom XBOX Series

5.8.3 LED indikator volana će svetleti stalno nakon pravilnog povezivanja (LED indikator XBOX Series S kontrolera takođe stalno svetli)

5.8.4 Tokom rada kratko pritisnite dugme HOME na volanu jednom za povratak na glavni ekran, pritisnite dugme HOME na 1s na ekranu za podešavanja.

5.8.5 Pritisnite dugme Y jednom na stranici za brzu pretragu ispod glavnog ekrana

5.8.6 Kada povežete ručni menjač, Wheel režim će automatski biti kao Racing režim, vibracija i funkcija

SPAWN MOMENTUM PRO

slušalica neće biti podržane

6. Rešavanje problema:

- 6.1 Ako LED za povezivanje nije uključen, ponovo se povežite na kontroler i proverite da li kontroler radi
- 6.2 Ako trkački volan ne reaguje, a konzola se zaglavila, isključite konzolu i ponovo je uključite
- 6.3 Ponovo povežite volan nakon neispravnog rada tokom igre
- 6.4 Isključite originalni kontroler pre nego što povežete volan na PS4 ili XBOX konzole
- 6.5 Pošto je program sa memorijom, pratite korak od 4.1.3 ili 4.1.4 da obrišete programirane tastere ako nađete da tasteri nisu u redu kao što je slučaj u različitim igrama
- 6.6 Izvršite kalibraciju ako rotacija volana ili nožna pedala ne dosegnu svoju vrednost ili rotacija ne može da se vrati u centar, sledite korak ispod da biste rešili:
 - 6.6.1 pritisnite L1+L2+R1+R2", LED brzi blic
 - 6.6.2 Lagano rotirajte volan ulevo do maksimalne pozicije, LED trepće 2 puta u sekundi
 - 6.6.3 Lagano rotirajte točak udesno do maksimalnog položaja, LED trepće 3 puta u sekundi
 - 6.6.4 Pritisnite levu pedal za ubrzanje do maksimalnog položaja, LED trepće 4 puta u sekundi
 - 6.6.5 pritisnite levu pedal kvačila do maksimalnog položaja, LED trepće 1 put u sekundi, pritisnite dugme OPTIONS da završite kalibraciju, svetli solidno LED svetlo

7. Mere opreza:

- 7.1 Molimo pročitajte i upoznajte se sa uputstvom pre upotrebe ovog volana
- 7.2 Nemojte ga udarati, ispuštati ili zloupotrebljavati
- 7.3 Ne rastavljajte, ne modifikujte ga ili ne pokušavajte da ga sami popravite.
- 7.4 Ne čuvajte ga na mestu koje je vlažno, vruće ili masno
- 7.5 Ako imate bilo kakve sumnje ili sugestije, obratite se lokalnom distributeru ili prodavcu

Pedale:

